

## ACCESORIOS DETALLADOS E INSTRUCCIONES DE MONTAJE

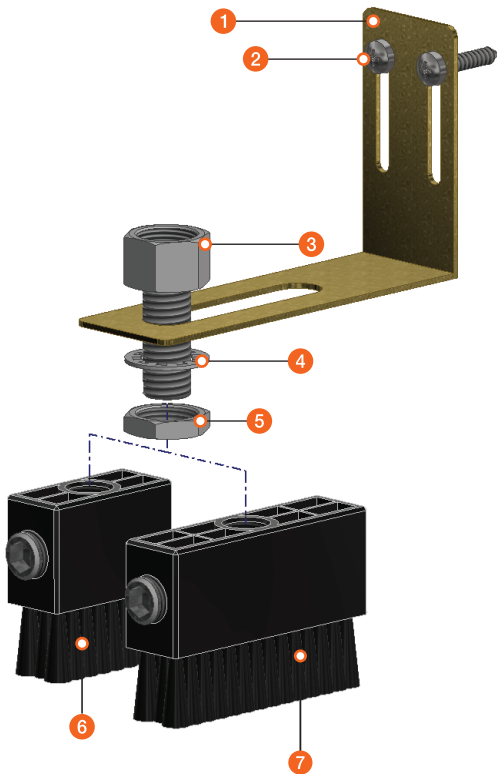

No.	No. de Parte	DESCRIPCIÓN	CANTIDAD
1	B003-01	Soporte de brocha para aceite, de acero	1
2	B051	Tornillos autoperforantes, #8 x 19, de acero	2
3	A315	Reductor, PT3/8" F x PF1/4" Mx30mm x PT1/8" F, de acero	1
4	B058	Rondana dentada, O.D.23mm x I.D.14.5mm x 1t, de acero	1
5	N001	Tuerca, PF1/4" F x 5mm, de acero	1
6	C017	Brocha plana de nailon para aceite, 45 x 20 x 30mm, PF1/4" F	1
7	C018	Brocha plana de nailon para aceite, 74 x 20 x 30mm, PF1/4" F	1

### PROCEDIMIENTO DE ENSAMBLAJE

1. Instale el soporte ( 1 ) en una ubicación adecuada utilizando los tornillos autoperforantes ( 2 ).
2. Fije el reductor ( 3 ), la rondana dentada ( 4 ), la tuerca ( 5 ) y el lubricador Pulsarlube OL500 en la posición deseada a lo largo de la ranura del soporte. El extremo del reductor ( 3 ) se conectará a la brocha ( 6 ) o ( 7 ) que se esté utilizando.

### COMENTARIOS

El volumen puede variar según la viscosidad de aceite, la temperatura, etc.

No. & No. de PARTE	No. de parte de Kit	DESCRIPCIÓN
[ 1 ~ 5 ] + 6 (C017)	<b>C044</b>	[OL500] Kit de soporte y brocha plana de 45 mm hecha de nailon para aceite
[ 1 ~ 5 ] + 7 (C018)	<b>C045</b>	[OL500] Kit de soporte y brocha plana de 74 mm hecha de nailon para aceite